



EWINE SECURE PACK[®]

SISTEMA MODULARE PORTA BOTTIGLIE

SISTEMA BREVETTATO. EWINE SECURE PACK E' UN MARCHIO REGISTRATO



L'impegno nella ricerca di soluzioni legate alle problematiche di trasporto di prodotti fragili, ci ha portato **progettare e brevettare** l'imballaggio EWINE SECURE PACK® allo scopo di prevenire le potenziali rotture durante la delicata fase di spedizione di bottiglie in vetro con corrieri espressi o tradizionali.

Il semplice sistema di montaggio dei moduli interni e la complessa architettura della struttura, capace di ammortizzare anche gli urti più difficili, fanno dell'EWINE SECURE PACK® la soluzione più pratica e sicura attualmente oggi presente sul mercato.

I VANTAGGI

- **Massima sicurezza** da urti o cadute accidentali
- Ottimo **isolamento termico**
- Riduzione e razionalizzazione dello stoccaggio degli imballaggi a magazzino
- Sistema completamente modulare adattabile ad ogni singola esigenza
- **Estrema facilità** di montaggio grazie al blocksystem appositamente studiato
- Adatto a **tutti i tipi di bottiglia** da 37.5 cl a 100 cl
- **Materiale riciclabile 100%**



Vino : Bordolese, borgognona, alsaziana, champagnotta

Olio : Maresca o Fiorentina, Dorica, Calamata, Modigliani, Anfora o Egizia etc..

EWINE SECURE PACK®

IL FUNZIONAMENTO

L'idea alla base dell' EWINE SECURE PACK® è estremamente semplice quanto innovativa. L'imballaggio è costituito da due elementi distinti e contrapposti: una base ed un coperchio, che assemblati ed accoppiati tra di loro, creano vari punti di ancoraggio lungo l'intero asse della bottiglia.

Oguno dei due elementi (base e coperchio) **allo stato "primario"** sono costituiti da un **foglio disteso** in cartone ondulato opportunamente sagomato. Come viene mostrato nell'illustrazione, l'assemblaggio dell' EWINE SECURE PACK® avviene avvolgendo su se stesso i singoli fogli in cartone.

Il montaggio è quindi veloce e sicuro, grazie anche ad un pratico sistema di fissaggio.

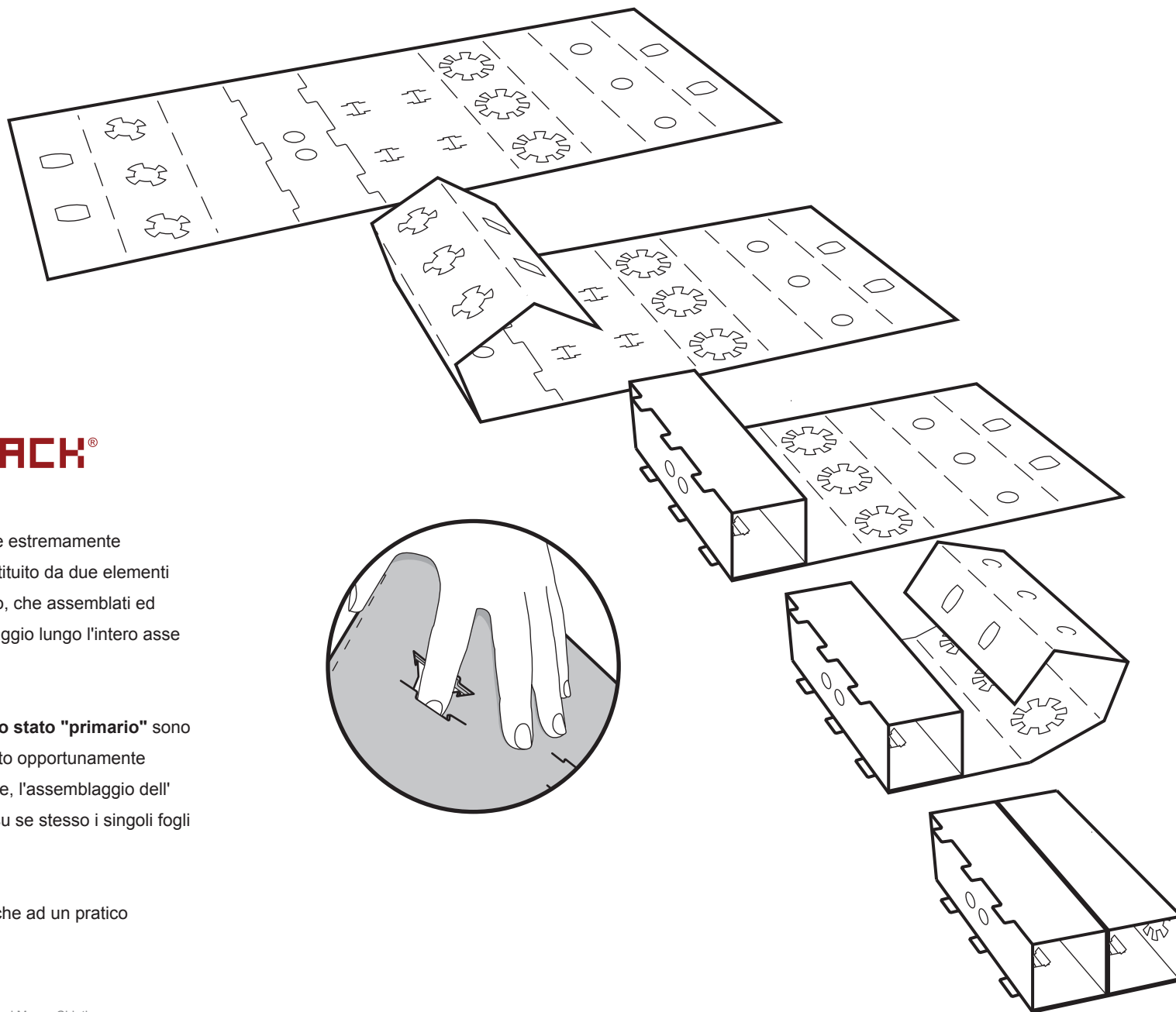

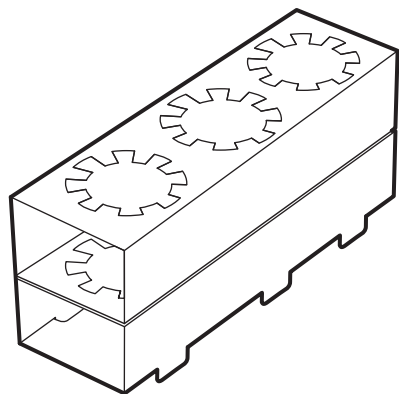

EWINE SECURE PACK®

IL FUNZIONAMENTO

Una volta assemblata la coppia (base e coperchio), questa potrà accogliere le bottiglie ed essere riposta, singolarmente od assieme ad altri moduli, all'interno di una ulteriore scatola in cartone.

Il cartone esterno, oltre a svolgere una ulteriore funzione protettiva, opportunamente decorato, assolverà all'indispensabile comunicazione del branding durante le fasi di trasporto.

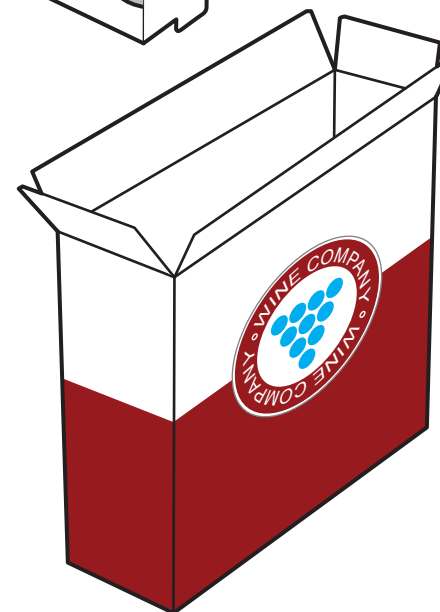
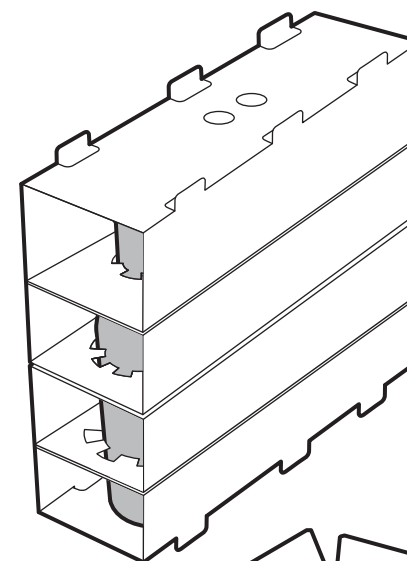
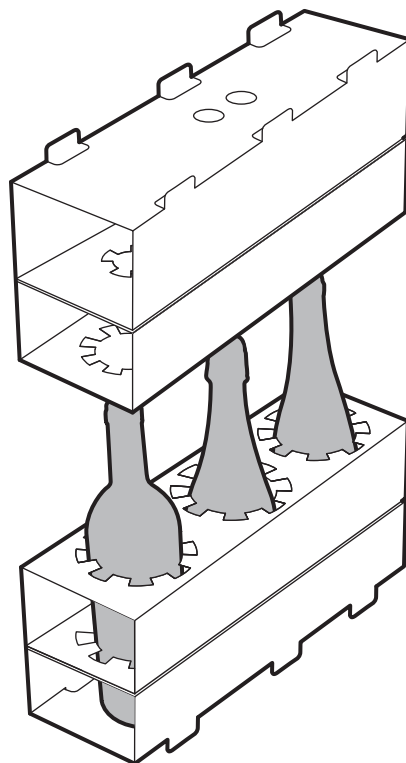

ESEMPIO DI BOX COMPLETO DA 3 BOTTIGLIE CON IMBALLAGGI INTERNI E SCATOLA ESTERNA PERSONALIZZATA

EWINE SECURE PACK® SISTEMA MODULARE

Il sistema d'imballaggio EWINE SECURE PACK® è completamente modulare.

Potrete così spedire con lo stesso imballaggio interno, confezioni da 3, 6 o 12 bottiglie di vino, champagne o distillati. **Un notevole risparmio e maggiore razionalizzazione del sistema logistico.**

E' disponibile anche un formato singolo con imballaggio interno dedicato.

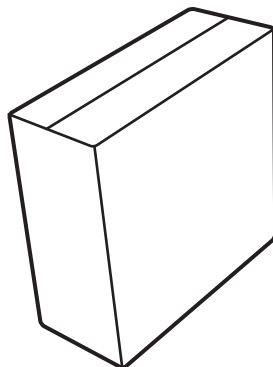

3 BOTTIGLIE 405X140X390 mm

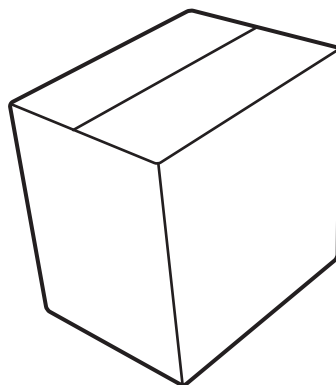

6 BOTTIGLIE 405X265X390 mm

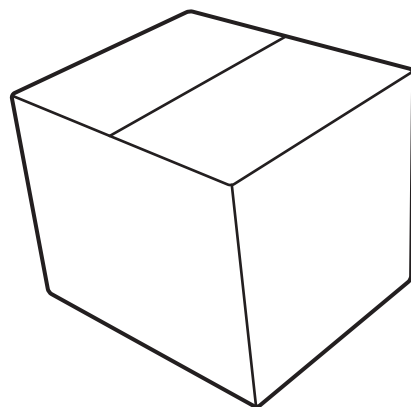

12 BOTTIGLIE 405X520X390 mm

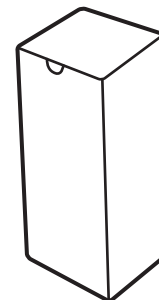

1 BOTTIGLIA 130X155X390 mm

PROTEZIONE DEL BREVETTO

EWINE SECURE PACK® è un imballaggio registrato e brevettato.

Al fine di difendere il brevetto da contraffazioni, vengono costantemente effettuate dal nostro staff ricerche sul mercato. Difatti affinché si configuri la contraffazione del brevetto NON è necessario che sussista una rigorosa identità fra oggetto rivendicato e oggetto contraffatto, ma è **sufficiente che i due oggetti risultino sotto gli aspetti strutturale, funzionale e applicativo di sostanziale ovvia equivalenza.**

In sostanza è sufficiente cioè che l'imballaggio EWINE SECURE PACK® rivendicato e quello contraffatto funzionino sostanzialmente allo stesso modo per poter riscontrare un reato di contraffazione.

